

WINGS NEUHEITEN IM MÄRZ UND APRIL 2002. NEW RELEASES MARCH AND APRIL 2002.

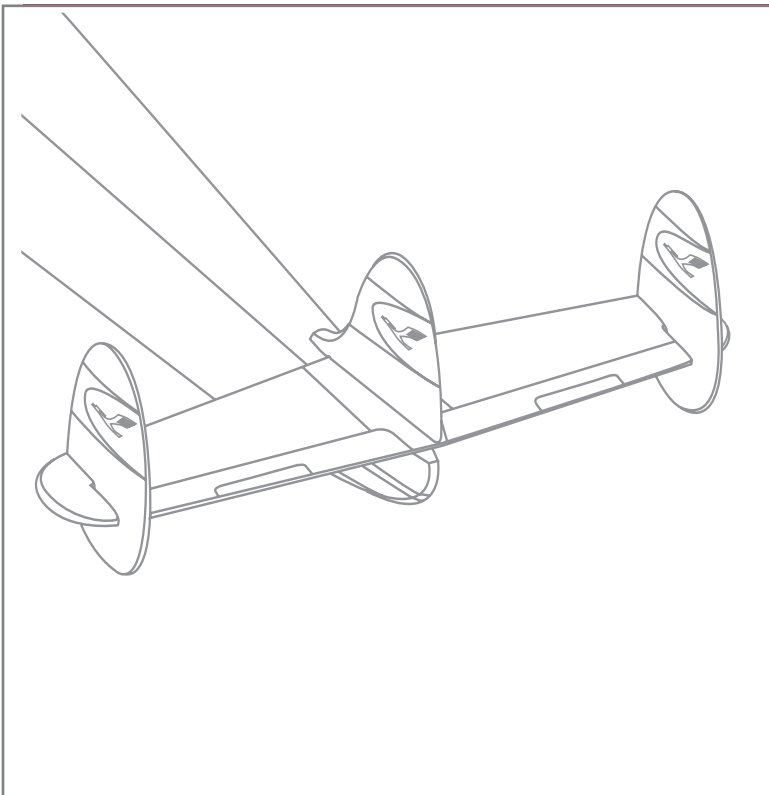

NEW STARS FOR YOUR COLLECTION.



513050 Lufthansa Lockheed L-1649A "Super Star"



1/500

513050 Lufthansa Lockheed „Super Star“

Nur kurz kam die *Lockheed L-1649A* bei *Lufthansa* und zwei weiteren Airlines zum Einsatz. Aber das schöne Design des Propellerflugzeugs lässt ihre technischen Macken schnell vergessen. Mit dieser außergewöhnlichen Formneuheit feiert Herpa Wings das zehnjährige Jubiläum ihres Maßstabs 1:500.

Lufthansa and two other airlines operated the *L-1649A* for only a short period of time. But the beautiful design of the propeller plane helps to forget its technological problems. With this exceptional new type, Herpa Wings celebrates the tenth anniversary of its 1/500 scale.

506557 Air France Boeing 777-200

Seit 1998 hat *Air France* die *Triple Seven* nun im Einsatz. Das Original zu diesem Modell mit der Registrierung F-GSPL ist seit Dezember 2000 im Dienst der französischen Airline.

Air France has been operating the *Triple Seven* since 1998. The original of this model, registration F-GSPL, was added to the French airline's fleet in December 2000.

513029 Aloha Airlines Boeing 737-700

Aloha Airlines ist neben der *Hawaiian Airlines* der wichtigste Carrier des 6-Insel-Staates der USA. Der Name *Kuapaka'a* der *Boeing 737-700* geht auf eine bedeutende Figur der hawaiianischen Geschichte zurück.

Along with *Hawaiian Airlines*, *Aloha Airlines* is the US' six-island state's most important carrier. This *Boeing's* name "Kuapaka'a" goes back to a famous figure in Hawaiian history.

513043 Buzz Boeing 737-300

Mit acht *BAe 146-300* und zwei *Boeing 737-300* verbindet *Buzz* für vergleichsweise billige Tickets die britische Insel mit dem europäischen Kontinent. Nach der *BAe 146-300* erscheint jetzt auch der zweite Flugzeugtyp in der auffälligen Bemalung im Miniaturformat.

With eight *BAe 146-300s* and two *Boeing 737-300s*, *Buzz* links the British Isles to the European Continent at rather low fares. Following the *BAe 146-300*, the airline's second type comes out with the company's conspicuous livery.



506557 Air France Boeing 777-200



513029 Aloha Airlines Boeing 737-700



513043 Buzz Boeing 737-300

TOP MODELS FROM BERLIN TO INDONESIA.



513067 Air Berlin Boeing 737-800 (with winglets)

13,20 €*



512978 DHL Boeing 727-100F

12,80 €*



503891 United Airlines Boeing 757-200

14,80 €*

513067 Air Berlin Boeing 737-800

Das Flügeltuning der *Boeing 737-800* geht wesentlich auf das Betreiben der *Air Berlin* zurück. Seit 2001 rüstet der deutsche Ferienflieger seine *737-800* mit Winglets aus. Die Flügelchen sind mehr als nur ein ästhetischer Gewinn. Sie erbringen eine Treibstoffersparnis von bis zu fünf Prozent.

The introduction of wing tuning for the *Boeing 737-800* was greatly pushed by *Air Berlin*. The German holidaymaker airline has equipped its *737-800s* with winglets since 2001. And the small wings are more than just a cosmetic enhancement: they save up to five percent in fuel.

512978 DHL Airways Boeing 727-100F

Über Umwege von *TWA* über *FedEx* kam diese *727-100F* mit der Registration OO-DHM zu ihrem Einsatz für den weltweit größten Air Express-Versender. Nachdem vor zwei Jahren bereits ein Exklusivmodell für die britische Niederlassung produziert wurde, ist dies nun das erste Modell der *DHL* in der Handlungssammlung von Herpa.

Formerly operated by *TWA* and *FedEx*, this *Boeing 727-100F*, registration OO-DHM, found its way to the world's largest air express shipping company. Two years ago, an exclusive model was produced for *DHL's* British branch, and this is now the first *DHL* model for Herpa Wings' regular retail collection.

503891 United Airlines Boeing 757-200

Mit mehr als 600 Flugzeugen ist die *United Airlines* die größte Fluggesellschaft der Erde. Hundert Exemplare machen sie auch gleichzeitig zur größten Betreiberin der *Boeing 757*. Die mit der Registration N589UA erscheint jetzt als Herpa-Modell.

Its more than six hundred airplanes make *United Airlines* the world's largest airline. And more than a hundred *757s* make it the largest operator of this type as well. The one with the registration N589UA now comes out as a Herpa model.

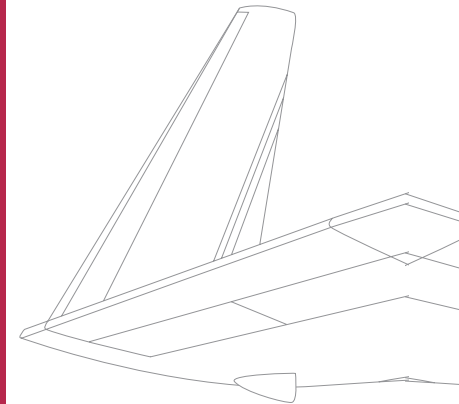

1/500

513036 bmi – British Midland Airbus A320-200

Anfang letzten Jahres änderte *British Midland Airways* ihren Namen in *bmi*. Gleichzeitig wurde die Bemalung erneuert. Mit dieser neuen Livery erscheint jetzt top aktuell ein neues Modell des britischen Carriers.

In early 2001, *British Midland Airways* changed its name into *bmi*, renovating its livery at the same time. Our latest model of the British carrier also sports this brand new livery.

509039 Finnair Airbus A319-100

Im Zuge des finnischen Beitritts in die EU wandte sich auch *Finnair* den Produkten des europäischen Flugzeugherstellers zu. Die *A319* fliegt bereits in der neuen Bemalung der finnischen Airline, die diese seit Beginn des neuen Jahrtausends sukzessive zum Einsatz bringt.

After Finland joined the European Union, *Finnair* turned toward the products of Europe's largest aircraft manufacturer. The *A319* already carries the airline's new livery which was introduced at the beginning of the new millennium.

508452 Garuda Indonesia Airbus A330-300

Der *Airbus A330-300* ist gegenwärtig das modernste Flugzeug der indonesischen Airline, für die der Luftverkehr aufgrund ihrer Geografie äußerst bedeutsam ist. 200 Millionen Einwohner des Vielvölker-Staats verteilen sich auf 13.600 Inseln.

The *Airbus A330-300* is currently the most modern plane of the Indonesian company. Aviation is very important for the country because of its geography: the 200 million inhabitants of the multi-ethnic country live on 13,600 islands.



13,00 €* 

513036 bmi – British Midland Airbus A320-200



11,00 €* 

509039 Finnair Airbus A319-100 (Neue Bemalung, New livery.)



15,00 €* 

508452 Garuda Indonesia Airbus A330-300

* Unverbindliche Preisempfehlung in Deutschland, inkl. gesetzl. MwSt. / Stand: 01.01.2002

1/500



13,00 €*

512923 Iberia MD-87



7,80 €*

519908 Flughafenzubehör 11 "Bäume". Airport Accessories 11 "Trees"

1/400



17,40 €*

560504 Southwest Airlines Boeing 737-700 (Neue Bemalung. New livery.)



7,80 €*

519939 Feuerwehrgebäude. Fire Station.

512923 Iberia McDonnell-Douglas MD-87

Im September 1990 wurde die *MD-87* (Registration EC-EZA) von der spanischen Airline in Dienst gestellt. In limitierter Auflage erweitert sie die Palette der bei Sammlern stark nachgefragten Modelle der *Iberia*.

In September 1990, this *MD-87*, registered EC-EZA, was added to the *Iberia* fleet. As a limited edition model, it will be a great treat for collectors of the popular Spanish airline's planes.

519908 Airport Accessories 11: Bäume / Trees

3 x 6 verschiedene Laub- und Nadelbäume im Miniatur-Maßstab setzen den Startschuss für eine schöne Begrünung Ihres Flughafen-Geländes. Schließlich lebt auch Ihr Diorama vom Detail.

Three times six different broad-leafed trees and conifers in the 1/500 scale will give the go-ahead to the greening of your airport area. After all, your diorama gets more realistic with each detail added.

519939 Feuerwehrgebäude / Fire Station

Zur vorbildgerechten Ausstattung eines Flughafens gehört auch der vorschriftsgemäße Brandschutz. Das Gebäude einer Feuerwache im Maßstab 1:500 ist die Ergänzung zu den Feuerwehrautos aus den Zubehörsets I und VI.

Fire protection is an essential part of airport life, also in your diorama. This fire station building in the 1/500 scale will complete your fire brigade vehicles from the accessories sets I and VI.

560504 Southwest Airlines Boeing 737-700 (1/400)

Anlässlich ihres 30sten Geburtstags schenkte der amerikanische Low Cost-Flieger sich und ihren Kunden diese neue Basisbemalung. Einige Flugzeuge der 737-Einheitsflotte fliegen allerdings auch in der auffälligen Sonderbemalung. Nicht nur dadurch wurde *Southwest* schnell bei Kunden und Modell-Liebhabern populär.

On the occasion of its thirtieth anniversary, the American low cost carrier treated itself and its customers to a new basic livery. Some planes of the all-737 fleet, however, also carry conspicuous special liveries. That is what has rapidly made *Southwest* popular among its customers and our collectors as well.

Auslaufmodelle im Maßstab 1/500 und 1/400. Discontinued Models.



509626 Crossair BAe 146-300



511506 Deutsche BA Boeing 737-300 "Pop-Art"



511162 SAA - South African Airways Boeing 747-400



504850 Royal Jordanian Lockheed L-1011-500 TriStar



516648 Lufthansa Airbus-Set (A319, A321, A340-300)



502856 Lauda Air Boeing 767-300ER



503112 TNT Boeing 727-200F



511025 Eurowings ATR-42



503402 Varig MD-11



560160 Airbus Flotte A340-300 (1/400)

BIG DEAL: BOEING IN THE 1/200 SCALE.

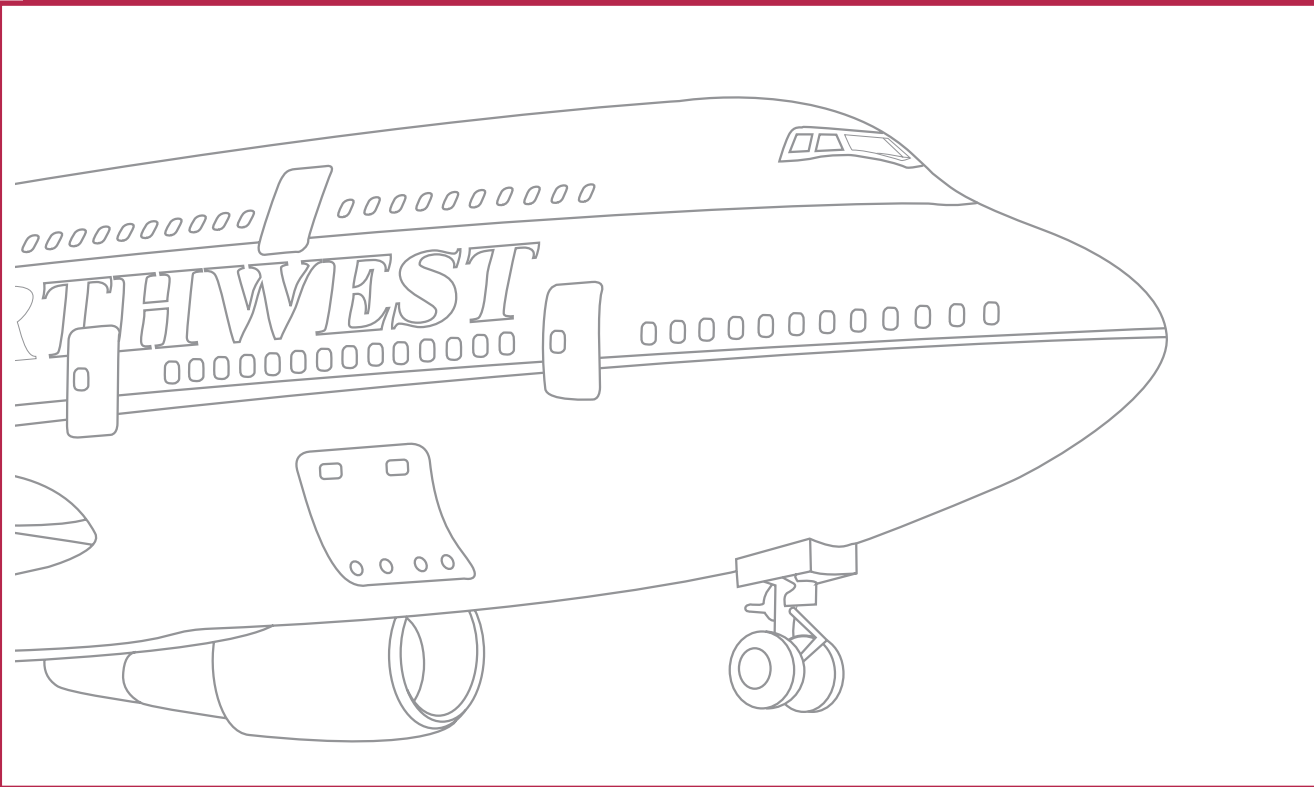

550215 AirEuropa Boeing 737-800

In limitierter Auflage gibt es ein Modell der spanischen Chartergesellschaft jetzt auch im Maßstab 1:200. Das Original (Registration EC-HKQ) kam im Mai 2000 als vorletztes von heute zehn Exemplaren der 737-800 zur Flotte.

As a limited edition, a model of the Spanish charter airline will now be released in the 1/200 scale as well. The original of this model, registration EC-HKQ, was added to the fleet in May 2000, as the ninth of currently ten 737-800s.

550178 Northwest Airlines Boeing 747-400

Als erste Airline der Welt stellte *Northwest* im Dezember 1989 die 747-400 in Dienst. Das Original zu diesem Modell im Maßstab 1:200 kam im August 1990 mit der Registration N669US als zehntes von heute 15 Exemplaren zum Einsatz.

As the world's first airline, *Northwest* introduced the *Boeing 747-400* in December 1989. The original of this 1/200 scale model, registration N669US, was purchased in 1990 as the tenth of the currently operated fifteen aircraft of this type.



550215 AirEuropa Boeing 737-800

30,60 €* 



550178 Northwest Airlines Boeing 747-400

44,00 €* 



019064 Eurasia Junkers Ju-52

1931 wurde unter Beteiligung der *Lufthansa* die deutsch-chinesische Fluggesellschaft *Eurasia* gegründet. Sie baute ihre Flotte ausschließlich mit *Junkers*-Maschinen auf. Eine detailgetreue Nachbildung eines der sechs Flugzeuge erhalten Sie jetzt im Maßstab 1:160.

The German-Chinese airline *Eurasia* was founded in co-operation with *Lufthansa* in 1931. It operated an all-*Junkers* fleet. The detailed replica of one of its six airplanes will become available in the 1/160 scale.



COLLECT!

www.collect.herpa.de

JUNKERS JU, EINE FLUGZEUG-LEGENDE

Kaum ein Flugzeug der Welt ist so populär wie die Junkers Ju-52. Als „Tante Ju“ wurde sie vor allem durch ihre Zuverlässigkeit und Sicherheit bekannt. Piloten schwärmten von ihrer unverwüstlichen Konstruktion und von den beruhigend gutmütigen Flugeigenschaften. Zugleich war sie das wohl erfolgreichste Verkehrsflugzeug ihrer Zeit. Mehr als 300 Maschinen dieses Typs waren in den 30er und 40er Jahren in 40 Ländern der Erde im Einsatz. Die Lufthansa-Flotte bestand lange Zeit zu 85 % aus dem bewährten Flugzeugmuster. Heute, 70 Jahre nach Entstehung der ersten Ju-52, drehen immer noch bzw. wieder einige Exemplare der Ju auf historischen Flügen ihre Runden. Mit der Lufthansa Edition gehört ein Modell der Ju-52 D-AQUI im Maßstab 1:160 auch zu den Pionieren bei Herpa. Die Zahl der nach 1988 heraus gekommenen Modelle ist überschaubar geblieben. Insgesamt acht Modelle der „Tante“ sind bei Herpa erschienen. Lange Jahre wurde sie nur im Maßstab 1:160 produziert. Zu filigran sei der historische und heute vergleichsweise kleine Flugzeugtyp, hieß es, als dass er in 500facher Verkleinerung noch detailgetreu rekonstruiert werden könnte. 10 Jahre später war man weiter. 1998 erschien bei Herpa das erste Modell einer Ju-52 im Maßstab 1:500, mit detailgetreuem Fahrwerk und Cockpitfenstern aus durchsichtigem Kunststoff. So klein, dass Sie es in der Hand verschwinden lassen können. Keine Frage, in 1:160 kommen die typischen Details der Ju, wie das berühmte Dural-Wellblech, besonders gut. Ganz gleich für welchen Maßstab Sie sich entscheiden: In einer Collection, die auch die Entwicklungen in der Luftfahrt demonstrieren will, darf ein Modell der legendären Ju nicht fehlen.

JUNKERS JU, AN AVIATION LEGEND

Hardly any other plane in the world has been as popular as the Junkers Ju-52. Nicknamed "Auntie Ju", it became a synonym of reliability and safety. The pilots were enthusiastic about its indestructible construction, and because it always remained easily maneuverable. At the same time, it was the most successful aircraft type of its time. No less than three hundred of these were operated in the 1930s and 40s, in about forty different countries. Over a long period of time, some eighty-five percent of Lufthansa's fleet consisted of this popular and reliable aircraft type. And even today, exactly seventy years after the introduction of the first Ju-52s, several of them are still flying around on historic flights.

Lufthansa' Ju-52 D-AQUI, part of the Lufthansa Modell Edition in 1988, was also a pioneer among the Herpa planes. A total of eight models of the "old auntie" have been released by Herpa. For years, this plane had only been produced in the 1/160 scale. It was said that it was simply impossible to produce this comparatively small aircraft type in the 1/500 scale. Ten years later, that opinion was reversed: in 1998, the first 1/500 scale Herpa Wings model of a Ju-52 was released, with detailed landing gear and cockpit windows made out of transparent plastic – small enough to disappear inside your hand. There is no doubt about it: in the 1/160 scale, the typical details of a Ju-52, for instance the famous Dural corrugated iron, come out especially well.

But no matter which scale you choose for your Ju-52: a model of the legendary plane can not be missing in a collection which demonstrates the development of aviation.

AUS DER AKTUELLEN COLLECTION.
FROM THE CURRENT SALES COLLECTION.



019002 Junkers Ju-52, D-ABIK "Manfred von Richthofen" (1/160)

44,00 €*
HERPA WINGS



511933 Ju-Air Junkers 30-52 "Milka" (1/500)

11,40 €*
HERPA WINGS



516709 Lufthansa Junkers Ju-52, D-AQUI (1/500)

9,20 €*
HERPA WINGS

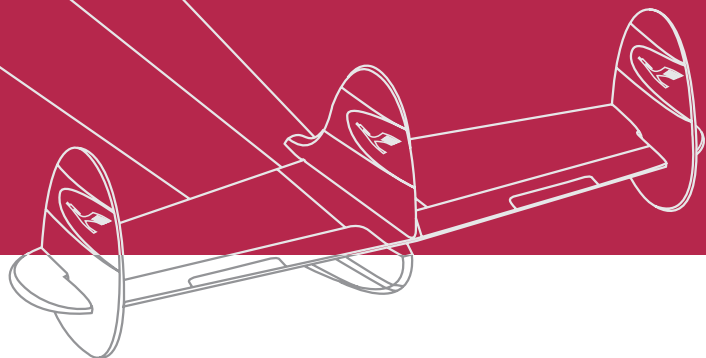

JA, ICH WILL! MY ANSWER.

Ja, ich will ein kostenloses Probeheft. Yes, send me a free sample copy of Der Masstab WingsWorld

Bitte schicken Sie mir nähere Infos über das günstige Abo. I would like to subscribe at a favorable price. Please send me further information Der Masstab WingsWorld

Ich interessiere mich für die zahlreichen Vorteile einer Mitgliedschaft. Bitte schicken Sie mir weitere Informationen. I'm interested in the numerous services of a membership. Please send me in-depth information about the Herpa Cars Club Herpa Wings Club

Bitte Coupon ausschneiden und an Herpa Miniaturmodelle senden. Wir freuen uns auch über Ihr Fax +49(0)9824 951-915 oder Ihre E-Mail: wings@herpa.de

Please attach this coupon and send it to Herpa Miniature Models. You can also fax it to +49(0)9824 951-915 or send an e-mail to wings@herpa.de

Name/Vorname. Name/First Name

Straße/Hausnummer. Number/Street

PLZ/Ort/Land. Town, Zip/Postal Code/Country

WingsWorld / Der Masstab

Die Magazine für Sammler, Bastler und Freaks. Alle zwei Monate neu! Im Zeitschriftenhandel oder bequem als Abo. Jetzt Gratisheft bestellen!

Two bimonthly magazines for collectors, hobbyists and enthusiasts. Now available in the shops as well – or get your convenient subscription. Order your free sample copy!

Herpa Wings Club / Herpa Cars Club

Freuen Sie sich auf aktuelle Infos, Herpa-Neuigkeiten, Ihr Sammler-Magazin frei Haus (WingsWorld / Der Masstab) und viele Club-Vorteile, z.B. limitierte Sondermodelle, reserviert nur für Mitglieder.

Get the latest Herpa news and your collectors magazine (WingsWorld/ Der Masstab) straight to your door step. And many more interesting things, e.g. limited edition models reserved exclusively for members.

www.herpa.de

Besuchen Sie unsere Modellwelt im Internet:

- Ausführliche Infos zu Sammelthemen
- Ihre persönliche Sammlung online erstellen
- Laufend aktuelle News und Tipps

Visit our world of models in the internet:

- Get info on your collector's focus
- Create your own online list of models
- Read the latest news and tips



Limitierte Auflage
Limited edition

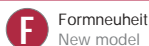

Formneuheit
New model



New Generation



COLLECT!
www.collect.herpa.de

Sammelthema
Collection focus



Historischer Flugzeugtyp/Bemalung
Historic aircraft/livery

Bei allen Modellabbildungen handelt es sich um Vorserienmuster. Änderungen vorbehalten.
All photos in this brochure have been taken from pre-production samples.

Ihr Herpa Fachhändler. Your Herpa dealer.